

EMIC

SINCE 1983



MODEL EW-32M2

ĐỒNG HỒ ĐO NƯỚC LẠNH CƠ KHÍ

TỔNG QUAN

Đồng hồ đo nước lạnh cơ khí EW-32M2 kiểu đa tia, có kết cấu thân vỏ đồng chắc chắn, truyền động từ trường, chống ảnh hưởng của từ trường bên ngoài, mặt số khô, bộ phận bộ số được cách ly với nước.

Đồng hồ đo nước lạnh cơ khí EW-32M2 là dụng cụ đo có đặc tính và độ tin cậy cao, được sản xuất và kiểm định trên dây chuyền công nghệ và thiết bị hiện đại, đảm bảo chất lượng ISO 9001:2015; đạt cấp chính xác theo tiêu chuẩn ISO 4064, TCVN 8779.

GIỚI THIỆU CHUNG

>> Thân vỏ đồng hồ được đúc bằng đồng thau với hàm lượng đồng > 58 % và chì < 2 % có kết cấu chắc chắn, chịu được các tác động lực từ bên ngoài.

>> Cánh quạt được đỡ bằng hai chân kính và bảo vệ bởi 2 lớp lồng lọc, hạn chế tối đa ảnh hưởng bởi cặn bẩn, ổn định với các điều kiện đo.

>> Mặt số xoay 360°, giúp việc đọc chỉ số đồng hồ trở nên thuận tiện, dễ dàng hơn.

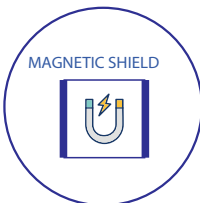
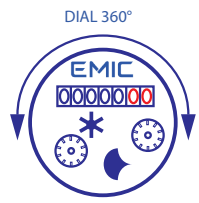
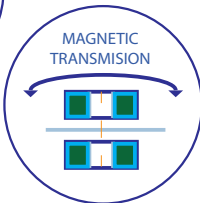
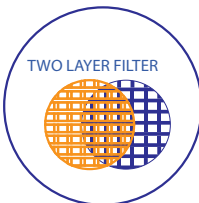
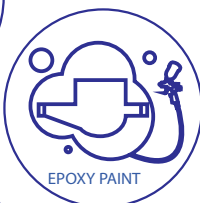
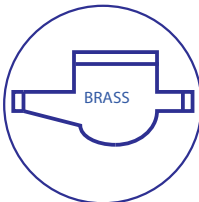

>> Vỏ đồng hồ được sơn bằng sơn epoxy, chiều dày lớp phủ đạt 250 μm, bảo vệ đồng hồ trong mọi điều kiện hoạt động.

>> Gioăng vỏ đảm bảo độ kín đồng hồ trong mọi điều kiện làm việc (IP68), tránh hiện tượng đọng sương mặt số.

>> Bộ số kiểu khô, kết hợp truyền động từ trường, đảm bảo độ chính xác và hoạt động lâu dài.

>> Có khả năng tích hợp module đo xa sử dụng công nghệ LORA và NB-IoT.

>> Tấm chắn từ trường mạnh mẽ, bảo vệ đồng hồ khỏi ảnh hưởng từ trường bên ngoài lên đến 5000 Gauss.

Tiêu chuẩn	: ISO 4064
Kiểu	: EW-32M2
Đường kính danh định (DN)	: 32 mm
Lưu lượng danh định (Q_3)	: 10 m ³ /h
Lưu lượng tối đa (Q_4)	: 12,5 m ³ /h
Lưu lượng tối thiểu (Q_1)	: 0,08 m ³ /h
Lưu lượng chuyển tiếp (Q_2)	: 0,128 m ³ /h
Nhiệt độ làm việc	: 0,1 đến 50°C
Cấp chính xác	: Cấp 2
Tỉ số $R = Q_3/Q_1$: R125
Áp suất cho phép lớn nhất	: MAP16
Tổn hao áp suất	: ΔP_{63}
Kích thước	: 260x116x97 mm
Khối lượng	: 1,95 kg
Lưu lượng khởi động	: < 15 l/h
Ren 2 đầu nối	: G 1-1/2 B

KÍCH THƯỚC

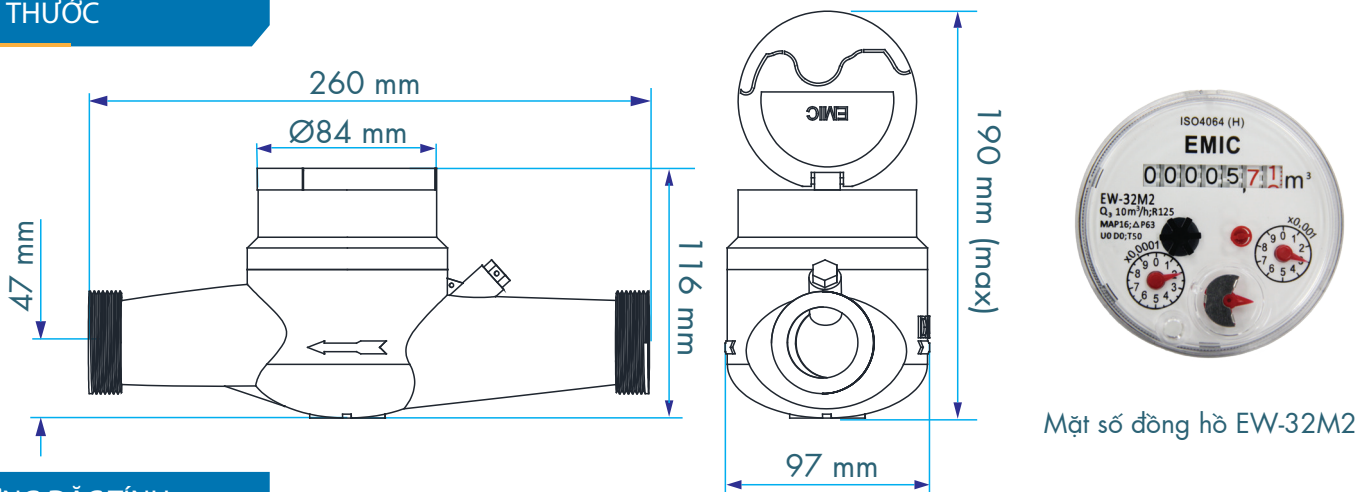

ĐƯỜNG ĐẶC TÍNH

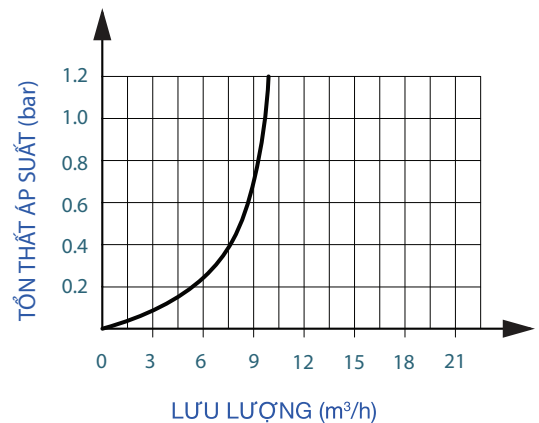
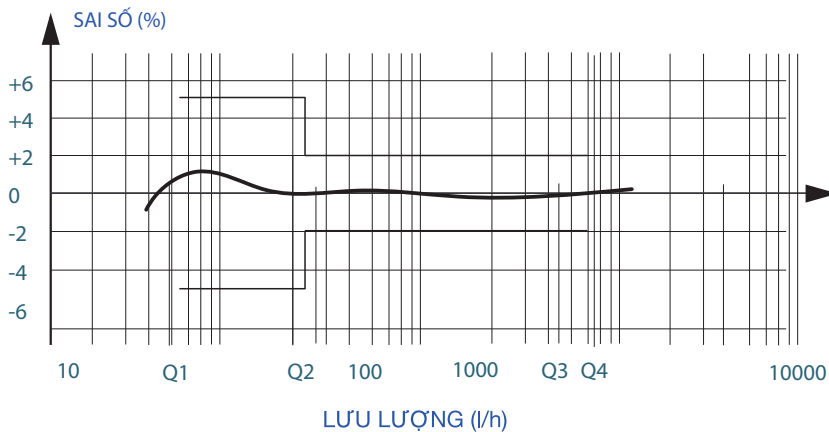

“ Hiệu quả - Bền bỉ - Chính xác ”

EW005F